

X-PRESS

X-PRESS : PARCE QUE L'ERGONOMIE N'EST PAS UNE QUESTION DE TAILLE.

Il ne faut pas toujours beaucoup d'espace pour faire émerger les grandes idées et les meilleurs concepts. Le nouveau plan de travail X-PRESS offre suffisamment de place pour s'adapter à tous les besoins et se règle en hauteur de manière optimale grâce à un dispositif de blocage à 3 niveaux, créant ainsi des conditions ergonomiques idéales pour vous satisfaire au mieux.

X-PRESS peut être utilisé comme bureau individuel et se range très rapidement lorsque vous le souhaitez. Il est également parfait pour les configurations de type « atelier », où l'on travaille à la fois seul et en équipe. X-PRESS offre en outre la base idéale pour un bureau à la maison. Que l'on dispose d'une vraie pièce de travail chez soi ou non, ce bureau fait bonne impression dans tout type d'espace.



bene

SOURCE D'INSPIRATION AU BUREAU. DEPUIS 1790.

DESCRIPTION DU PRODUIT

Le piètement caractéristique en forme de X est en métal thermolaqué et garantit une stabilité parfaite. Le plateau élégant accueille facilement tous vos outils de travail. De plus, X-PRESS s'adapte à presque tous les styles d'aménagement grâce à un design intemporel et à des couleurs variées.

- 1 **Plateau** : panneau en particules fines de 16 mm, revêtement mélaminé ou ébénisterie
- 2 **Piètement** : disponible en différentes couleurs, voir chapitre «couleurs et matériaux»
- 3 **Filet de rangement** : noir, pour ranger câbles et objets personnels aussi bien en position d'utilisation (bureau déplié) qu'en position repliée
- 4 **Parties en plastique** : noir

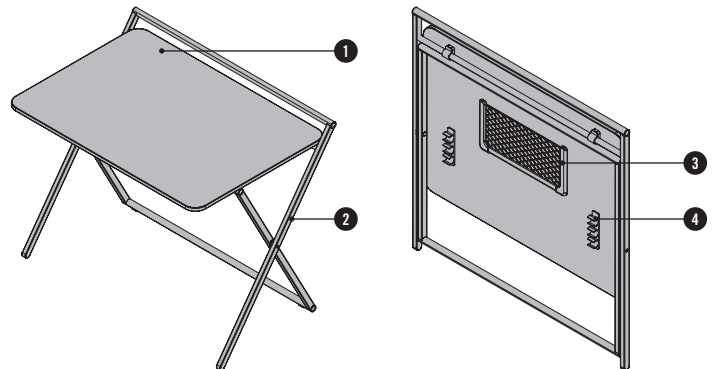

HAUTEURS

Système de réglage en hauteur à 3 niveaux et sans outils.

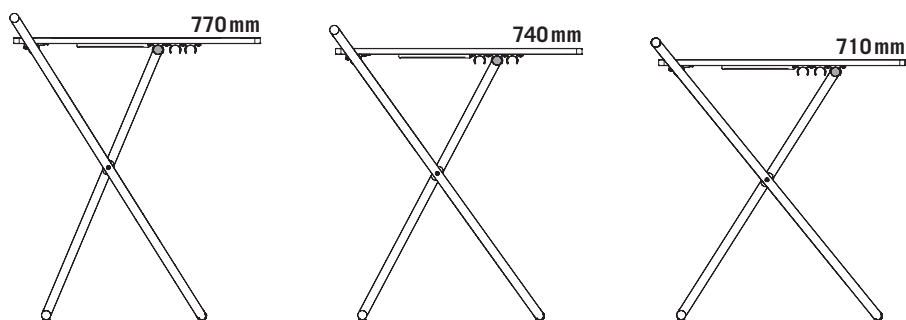

APERCU ET DIMENSIONS

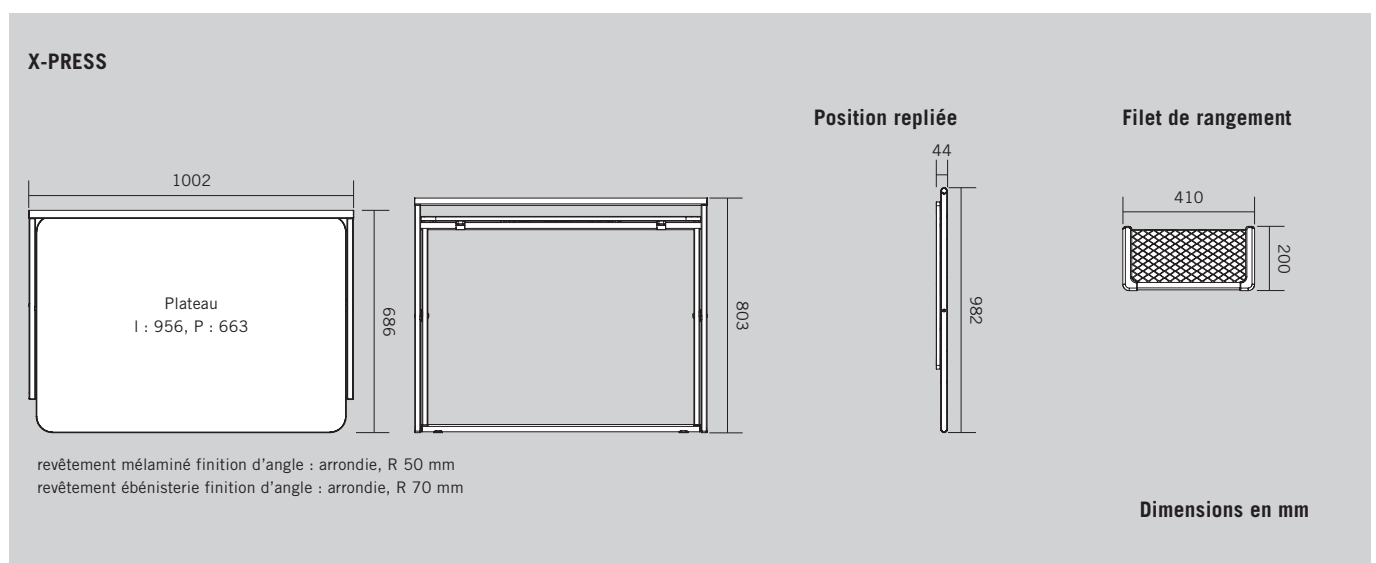

INSPIRATIONS



Inspiration #01

X-PRESS

- Plateau : mélaminé blanc
- Chant : blanc
- Piètement : surface en metal thermolaque, vert métallique

Bay Chair

- Couleur dossier / assise : Mainline Flax MLF12



Inspiration #02

X-PRESS

- Plateau : mélaminé blanc
- Chant : bouleau lamellé coloré
- Piètement : surface en metal thermolaque, blanc

Bay Chair

- Couleur dossier / assise : Europost 66119



Inspiration #03

X-PRESS

- Plateau : basalte
- Chant : basalte
- Piètement : surface en metal thermolaque, bleu mat

Bay Chair

- Couleur dossier / assise : Mainline Flax MLF16



Inspiration #04

X-PRESS

- Plateau : taupe
- Chant : taupe
- Piètement : surface en metal thermolaque, marron métallique

Bay Chair

- Couleur dossier / assise : Mainline Flax MLF16

MELAMINE

CATEGORIE DE MELAMINE 1 : couleurs de base¹

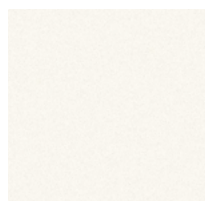

MW blanc

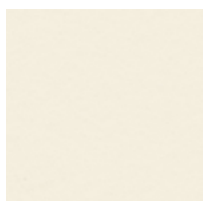

MQ blanc office

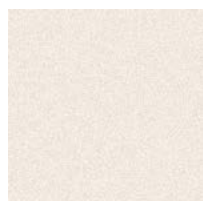

MC canvas³

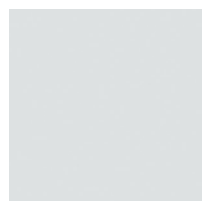

MP platine^{2,3}



MA aluminium³



MS anthracite^{2,3}

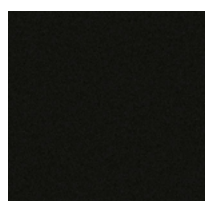

MB basalte

CATEGORIE DE MELAMINE 2 : couleurs de base additionnelles¹

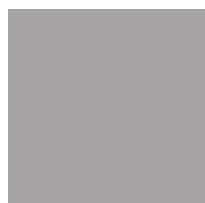

MH gris pierre

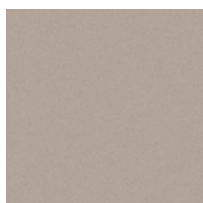

TM taupe

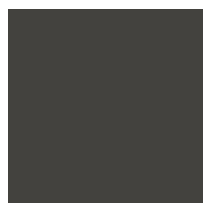

MD gris urbain

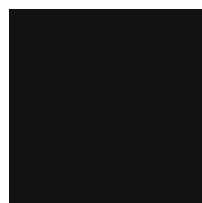

MGS noir graphite



MSW blanc neige

CATEGORIE DE MELAMINE 2 : couleurs décoratives¹

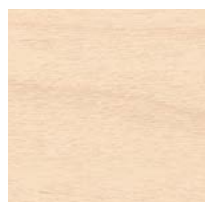

AR érable



EZ chêne vicenza



BH hêtre clair

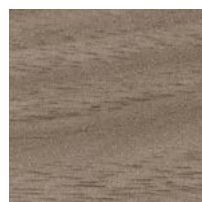

NG noyer gris

CATEGORIE DE MELAMINE 3 : couleurs accentuées¹



MPZ pistache



MHR rose clair

CATEGORIE DE MELAMINE 3 : couleurs décoratives texturées¹



CO coco

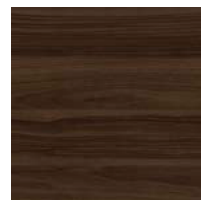

MNP noix pavia

¹ uniquement possible avec

COULEURS & MATERIAUX

EBENISTERIE : sycomore, hêtre, chêne

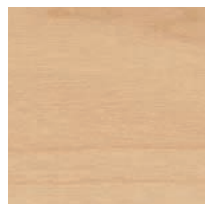

AK sycomore



BG hêtre gris

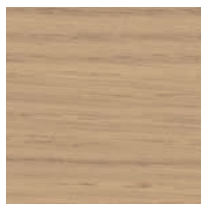

EY chêne sylt

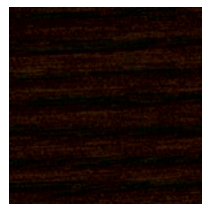

ER chêne amaretto

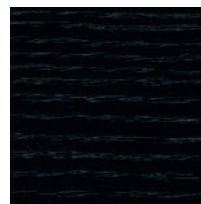

EV chêne vulcano



EG chêne gris

EBENISTERIE : châtaignier

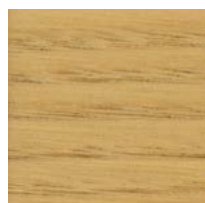

KD châtaignier

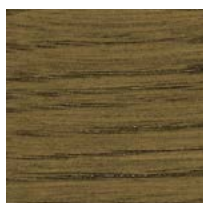

KP châtaignier brun



KQ châtaignier gris

EBENISTERIE : noyer

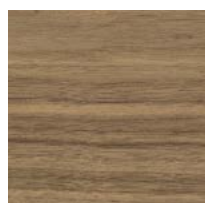

NF noyer américain

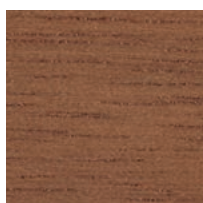

NR noyer sienne

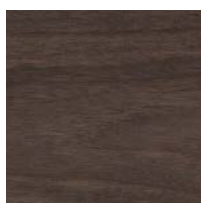

NB noyer umbra

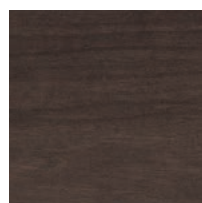

NA noyer anthracite

EBENISTERIE : bambou

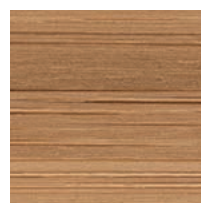

BJ Bambou

SURFACE EN METAL THERMOLAQUE (PIÈTEMENT)

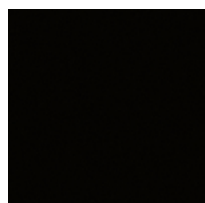

noir

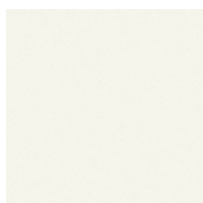

blanc

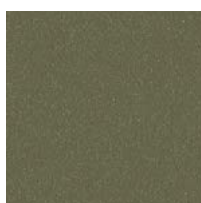

vert métallique
68/50394

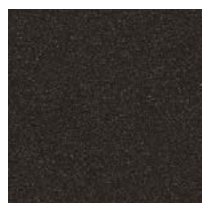

marron métallique
68/60835

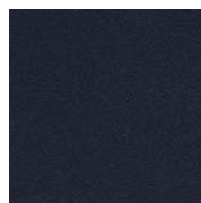

bleu mat
029/41112