

READY FOR A CHANGE.

EQUO



bene



EQUO.

Ready for a change.

THE NEW GENERATION OF SWIVEL CHAIRS.

EQUO defines new standards with its innovative concept of interchangeability and sustainable design. Thanks to the modular design, the majority of parts of the swivel chair can be replaced easily and directly at the place of use, which significantly increases its service life.

DESIGN: Simon Schoßböck

LA NOUVELLE GÉNÉRATION DE SIÈGE DE TRAVAIL.

EQUO définit de nouveaux standards avec son concept innovant d'interchangeabilité et de design durable. Grâce à sa construction modulaire, un grand nombre de pièces du siège de travail peuvent être remplacées facilement et directement sur le lieu d'utilisation, ce qui augmente considérablement sa durée d'utilisation.

DESIGN: Simon Schoßböck



THE NEW DO-IT-YOURSELF MODULAR SYSTEM.

For the first time, all heavily used components such as the covers, mesh backrest and seat cover can be easily removed, cleaned and replaced on site by the end user at any time without the need for tools.

This helps users with care and maintenance, and customisation is also possible at any time - without having to compromise on comfort or aesthetics. This also ensures a higher level of hygiene.

LE NOUVEAU SYSTÈME MODULAIRE « DO-IT- YOURSELF ».

Pour la première fois, tous les composants fortement sollicités, tels que les revêtements du dossier et de l'assise, ainsi que le dossier en résille, peuvent être retirés, nettoyés et remplacés sans problème et à tout moment par l'utilisateur final lui-même, sans aucun outil.

Cela facilite ainsi l'entretien et la maintenance, garantissant en outre un niveau d'hygiène élevé - sans pour autant renoncer au confort ou à l'esthétique. Cela permet également de personnaliser les fauteuils de travail a posteriori et de s'adapter aux besoins des collaborateurs.



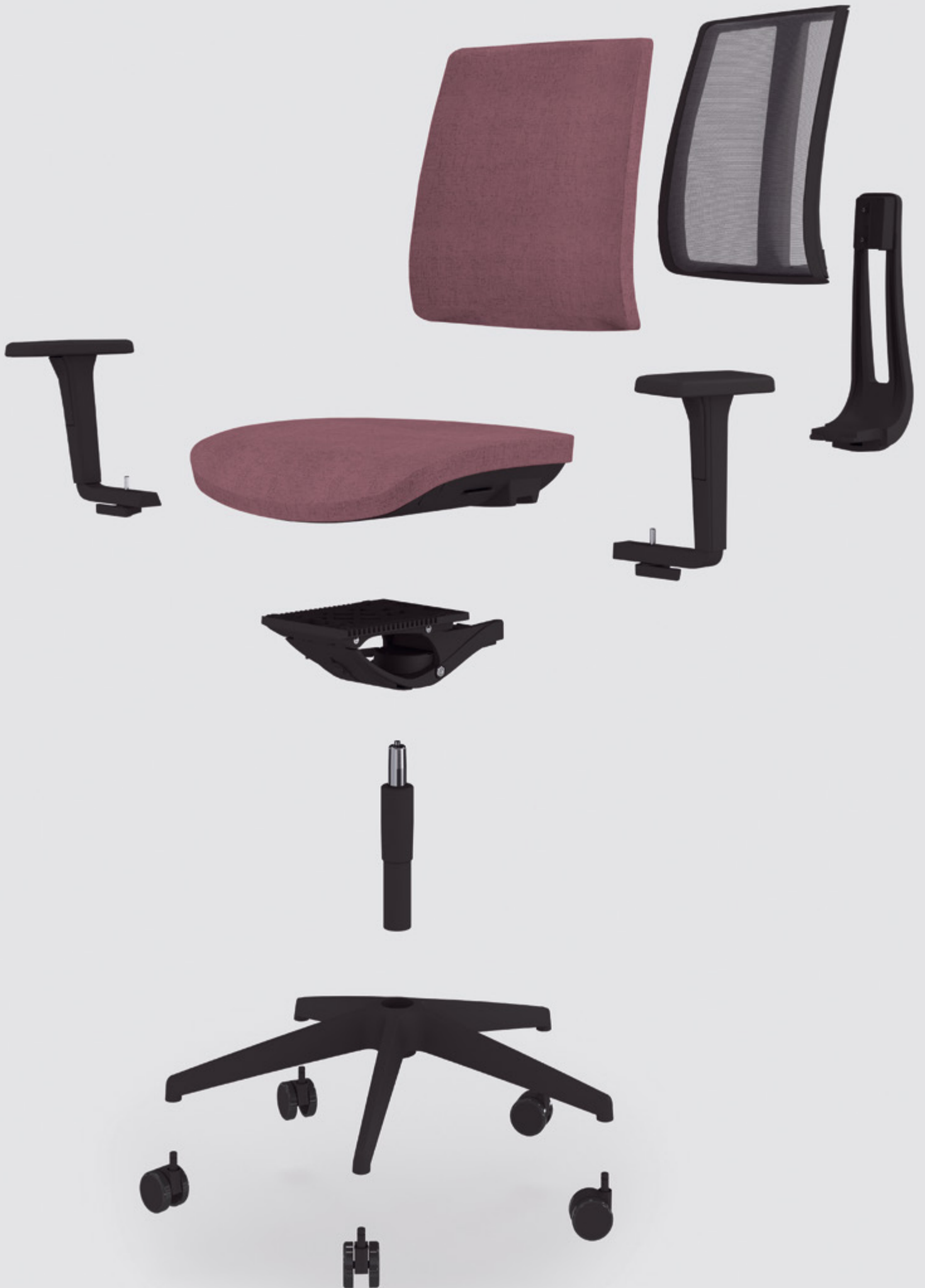



MINIMUM USE OF MATERIALS FOR MAXIMUM RESULTS.

The EQUO Chair is exemplary in terms of sustainability and environmental friendliness: during the development of the EQUO, attention was paid to optimising the use of materials.



UTILISATION OPTIMALE DES RESSOURCES POUR UN RÉSULTAT MAXIMAL.

L'EQUO Chair se révèle exemplaire en termes de durabilité et de respect de l'environnement : lors de son développement, une attention toute particulière a été portée sur le choix et l'utilisation des matériaux.

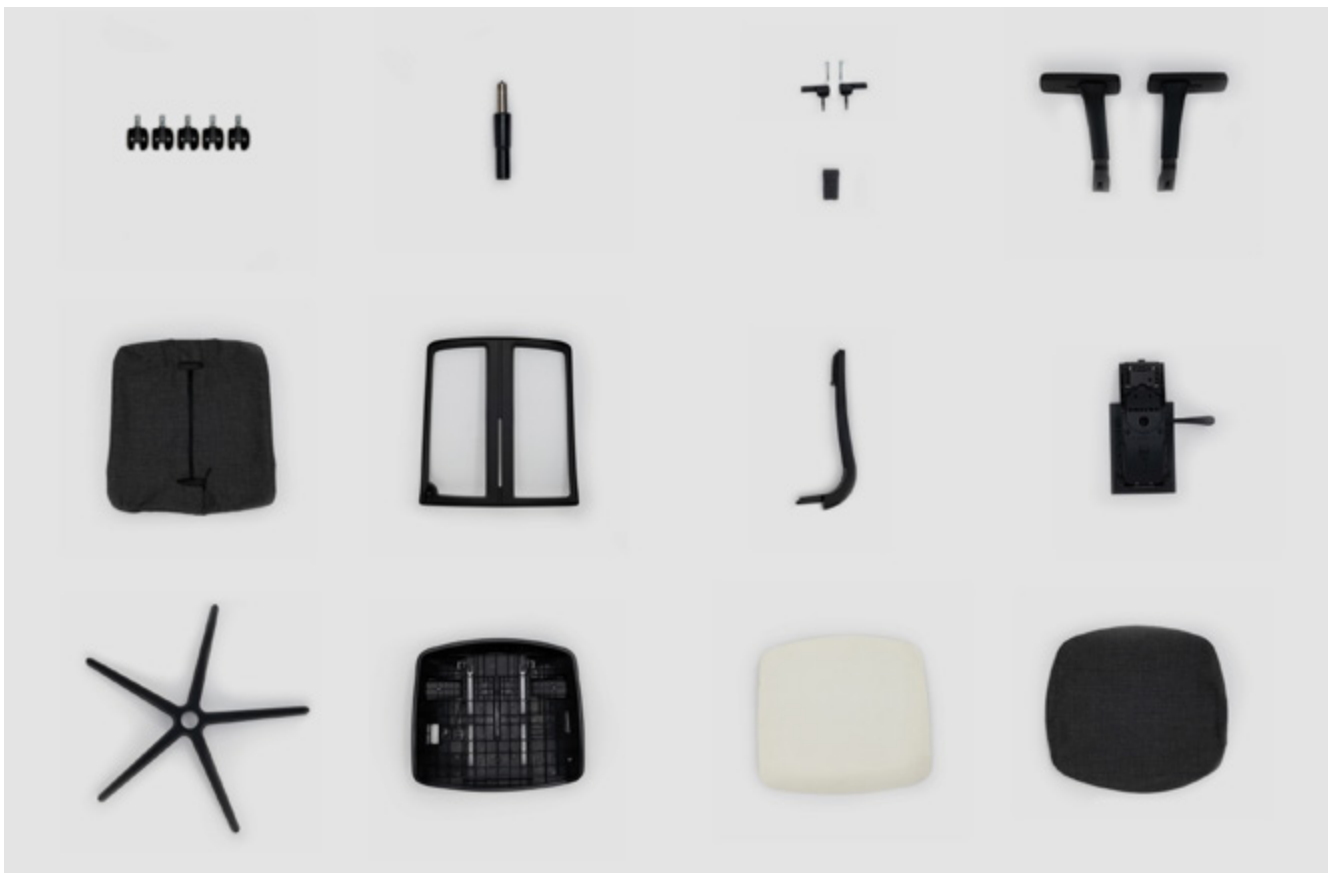

100% MADE IN EUROPE.

All components used are fully traceable and come exclusively from Europe. Short delivery routes help to minimise CO₂ emissions.

Bene is thus once again emphasising its commitment to local production, short supply chains and sustainable business practices.



100% MADE IN EUROPE.

La traçabilité sans faille de tous les composants utilisés est assurée : ceux-ci proviennent exclusivement d'Europe. De plus, les courtes distances de livraison contribuent à maintenir les émissions de CO₂ à un faible niveau.

Ainsi, Bene souligne une fois de plus son engagement en faveur de la production locale, des chaînes d'approvisionnement courtes et des pratiques commerciales durables.



PRODUCT-DESCRIPTION.

① **Seat upholstery:** Ergonomically shaped seat pad made of polyurethane cold foam. Various fabric and leather collections offer a range of choices for the seat cover.

② **Backrest:** The backrest support can be separated from the seat mechanism at any time without tools, making it easier to change the cover.

The backrest itself is attached to the backrest support and can be adjusted in height by means of locking steps. Available with mesh, fabric or leather cover.

Mesh cover: Attached along the frame with piping and groove.

Fabric and leather cover: Pulled over the existing mesh backrest as a slipcover and closed with zippers.

③ **Frame:** 5-star swivel base made of plastic, in graphite black or stone white.

④ **Armrests:** 2D armrests / 3D armrests / 4D armrests

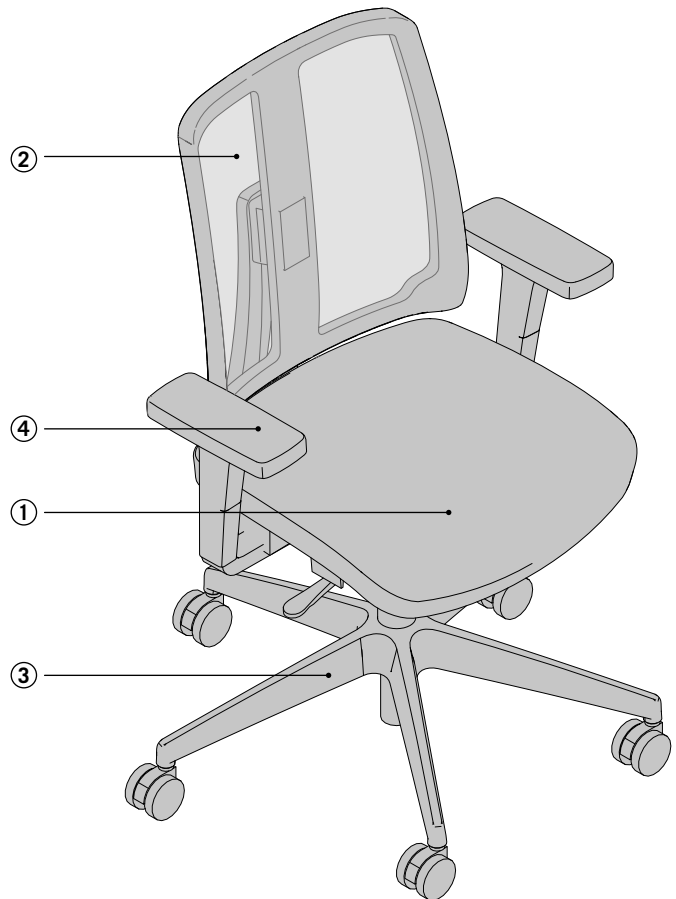

DESCRIPTION DU PRODUIT

① **Assise rembourrée :** assise ergonomique en mousse préformée de polyuréthane. Le revêtement de l'assise est disponible dans différentes collections de tissus et de cuirs.

② **Dossier :** le support du dossier peut à tout moment être séparé du mécanisme d'assise sans outils, ce qui permet de changer plus facilement le revêtement. Le dossier lui-même est fixé au support de dossier et se règle en hauteur à l'aide de crans. Au choix avec revêtement en résille, en tissu ou en cuir.

Revêtement en résille : fixation avec passepoil et rainure le long du cadre.

Revêtement en tissu ou en cuir : housse qui s'enfile sur le dossier en résille existant et se ferme au moyen de fermetures éclair.

③ **Piètement :** piètement pivotant à 5 branches en matière plastique, noir graphite ou stone white (blanc pierre).

④ **Accoudoirs :** accoudoirs 2D / accoudoirs 3D / accoudoirs 4D

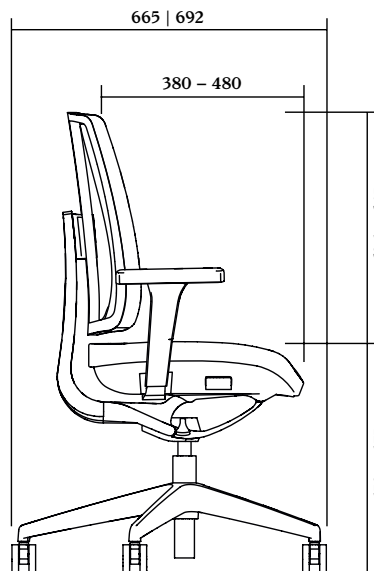
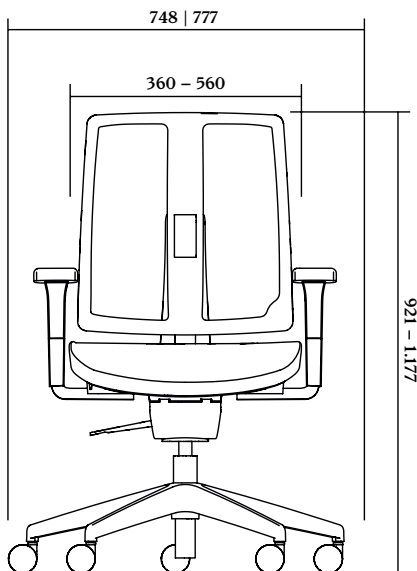

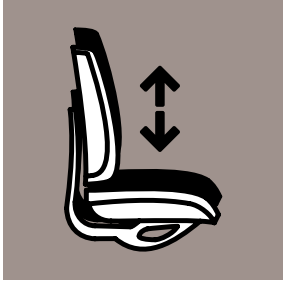

SEAT HEIGHT ADJUSTMENT
The desired seat height is adjusted by pressing the lever on the right.

RÉGLAGE DE LA HAUTEUR DE L'ASSISE
La hauteur de l'assise se règle en actionnant le levier situé à droite.



SEAT TILT ADJUSTMENT
The seat angle can be tilted forwards by 3.9 degrees.

RÉGLAGE DE L'INCLINAISON DE L'ASSISE
L'angle d'assise peut être incliné de 3,9 degrés vers l'avant.



BACKREST RESISTANCE
Synchro-mechanism with and without automatic weight adjustment. Quick and easy to adjust while sitting.

RÉSISTANCE DU DOSSIER
Mécanisme synchrone avec ou sans réglage automatique de la tension. Réglage simple et rapide en position assise.



SEAT DEPTH ADJUSTMENT
The seat depth can be extended by up to 70 mm (7 raster positions) or 100 mm (10 raster positions) depending on the chair version.

RÉGLAGE DE LA PROFONDEUR DE L'ASSISE
La profondeur d'assise peut être augmentée de 70 mm (7 positions) ou de 100 mm (10 positions) selon la version du siège.



LOCKING THE BACKREST
The synchronised movement of the seat and backrest can be locked in the neutral position or in three other positions.

BLOCAGE DU DOSSIER
Le mouvement synchrone de l'assise et du dossier peut être bloqué en position zéro ou dans trois positions de réglage au moyen de crans.

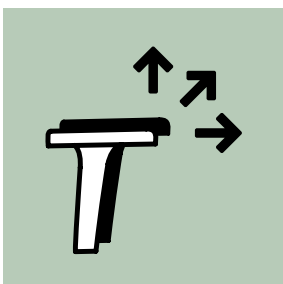

ARMRESTS
2D ARMRESTS: Adjustable in height and width.
3D ARMRESTS: Adjustable in height, width and depth.
4D ARMRESTS: Adjustable in height, width and depth, outward rotation.

ACCOUDOIRS
ACCOUDOIRS 2D : réglables en hauteur et en largeur.
ACCOUDOIRS 3D : réglables en hauteur, en largeur et en profondeur.
ACCOUDOIRS 4D : réglables en hauteur, en largeur et en profondeur, rotatifs.

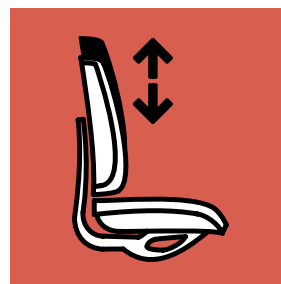

BACKREST HEIGHT ADJUSTMENT
The position can be adjusted by lifting the back to various locking positions. The height adjustability of the ergonomically shaped backrest makes an additional lumbar support unnecessary.

RÉGLAGE DE LA HAUTEUR DU DOSSIER
Le réglage de la position s'effectue par cran en relevant le dossier. Le réglage en hauteur du dossier ergonomique remplace un soutien lombaire supplémentaire.

Designed by Simon Schoßböck.

HOW IS YOUR DESIGN SIGNATURE REFLECTED IN THE EQUO CHAIR?

My aim for EQUO was to find a design which considers not just the important elements of sustainability and functionality, but also allows for a wide range of uses in a variety of different environments. EQUO should be able to suit a home office just as much as an open-plan office.

WHAT SUSTAINABLE APPROACHES ARE BEHIND THE DESIGN OF EQUO?

A manufacturing process that relies on recyclable materials with a strict supply and production chain within Europe is one of the EQUO Chair's most important contributions to sustainability.

The most revolutionary feature of the chair, however, is the patent-pending upholstery technology: until now, almost all available swivel chairs have not been able to allow easy replacement of the mesh or covers. Yet these are the parts that are exposed to the most wear and tear.

Not so with EQUO! If something is dirty or damaged, it is not necessary to replace the entire chair - you can simply change the covers yourself.

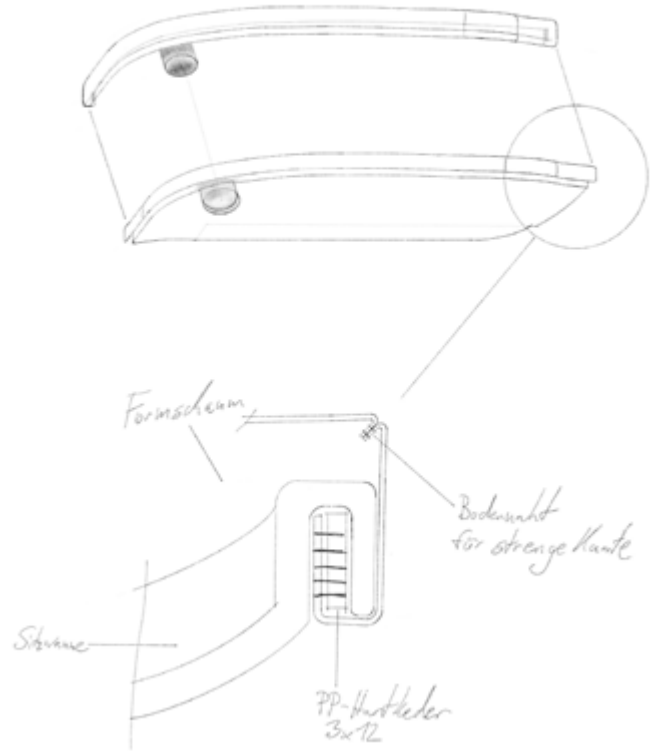

COMMENT VOTRE SIGNATURE DE DESIGNER SE REFLÈTE-T-ELLE DANS L'EQUO CHAIR ?

Mon objectif pour EQUO était de créer un design qui, outre les aspects obligatoires de durabilité et de fonctionnalité, permette avant tout un large champ d'utilisation dans les environnements les plus divers. EQUO devait pouvoir s'intégrer aussi bien à la maison, quel que soit le style de décoration intérieur, que dans des espaces de travail ouverts.

COMMENT LE DÉVELOPPEMENT DURABLE A-T-IL ÉTÉ PRIS EN COMPTE DANS LA CONCEPTION D'EQUO ?

Tout d'abord, il était primordial de choisir un processus de fabrication

qui implique des matériaux recyclables avec une chaîne d'approvisionnement et de production strictement européenne.

La caractéristique la plus révolutionnaire de ce siège est toutefois la technique de rembourrage pour laquelle un brevet a été déposé : jusqu'à présent, presque tous les sièges de travail disponibles ne permettent pas de remplacer facilement les revêtements de l'assise et du dossier, qu'ils soient en tissu ou en résille. Or, ces éléments sont ceux qui sont les plus exposés à l'usure et aux contraintes d'utilisation.

Ce n'est pas le cas pour EQUO ! Si quelque chose est sale ou endommagé, il n'est pas nécessaire de remplacer tout le siège : il est possible et facile de changer soi-même les revêtements en question.

WHAT CHARACTERISES THE EQUO CHAIR FOR YOU?

For me, EQUO is characterised by the fact that the topics of sustainability and ecology are already deeply anchored in the “DNA” of the model.

We built the entire design, from the first sketch to the production data for the subsequent series moulds, around the idea of sustainability.

Another goal in terms of sustainability was to use as little material as possible within its manufacture. Through sensible engineering and design, we can save around 1/3 of the material in the mesh back compared to conventional mesh backs.

Of course, what is not used from the outset does not have to be recycled or disposed of later.

QU'EST-CE QUI CARACTÉRISE SELON VOUS L'EQUO CHAIR ?

Pour moi, EQUO se distingue par le fait que le développement durable et l'écologie sont profondément ancrés dans l'“ADN” du siège. Nous avons pensé le design complet, de la première esquisse jusqu'aux données de fabrication des futurs outils de série, autour de l'idée de développement durable.

Un autre objectif en termes de durabilité était d'utiliser le moins de matériaux possible pour la fabrication du modèle. Grâce à une ingénierie et un design judicieux, nous pouvons économiser environ un tiers de matière pour le dossier en résille par rapport aux dossiers en résille traditionnels. De plus, ce qui n'est pas utilisé dès le départ ne doit pas non plus être recyclé ou éliminé par la suite.



With schossboeck.design, Simon has been designing and developing cross-industry furniture and product concepts with a particular focus on efficient engineering and sustainable design for international customers since the company was founded in 2021.

Depuis la création de schossboeck.design en 2021, Simon crée et développe des meubles et des produits pour des clients internationaux, de tous secteurs, en accordant une attention particulière à une ingénierie efficace et à un design durable.

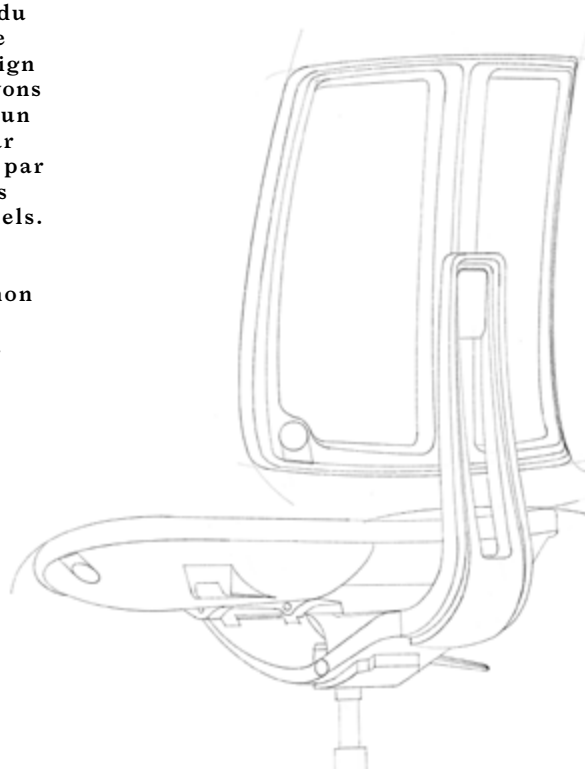



ABOUT BENE.

We plan and design spaces for people to feel good and enjoy work. Our product portfolio comprises furniture for all sections and areas of the modern office. We develop integrated concepts for our clients that respond to the changing challenges of the working world. We love design. Our high standards in functionality, quality, and design become tangible in each of our products. We are proud to be present in more than 40 countries worldwide as an international brand rooted in Austria. In the future, as we have since 1790, we will rely on the power of innovation to continue our role as a leading provider of inspiring work environments.

À PROPOS DE BENE.

Nous concevons et aménageons des espaces où les individus se sentent bien et ont plaisir à travailler. Notre collection de produits comprend des meubles pour toutes les zones et tous les espaces de bureaux modernes. Nous élaborons des concepts globaux pour nos clients afin de répondre aux défis d'un monde du travail en pleine mutation. Nous aimons le design. Notre exigence élevée en matière de fonctionnalité, de qualité et de conception se retrouve dans chacun de nos produits. En tant que marque internationale aux racines autrichiennes, nous sommes fiers d'être présents dans plus de 40 pays à travers le monde. Depuis 1790, nous misons sur le pouvoir de l'innovation pour être à la hauteur de notre rôle de leader dans le domaine des environnements de travail inspirants et nous continuerons demain.

07/2024

IMPRINT

Bene GmbH
Schwarzwiesenstrasse 3
3340 Waidhofen/Ybbs
Austria

ÉDITEUR

Bene GmbH
Schwarzwiesenstrasse 3
3340 Waidhofen/Ybbs
Austria



EQUO CHAIR
by Bene EN



EQUO CHAIR
by Bene FR

bene

INSPIRING OFFICES. SINCE 1790.