

DUALKLAPPE & DUALKLAPPE MINI

DUAL FLAP & DUAL FLAP MINI

DOUBLE TRAPPE & DOUBLE TRAPPE MINI

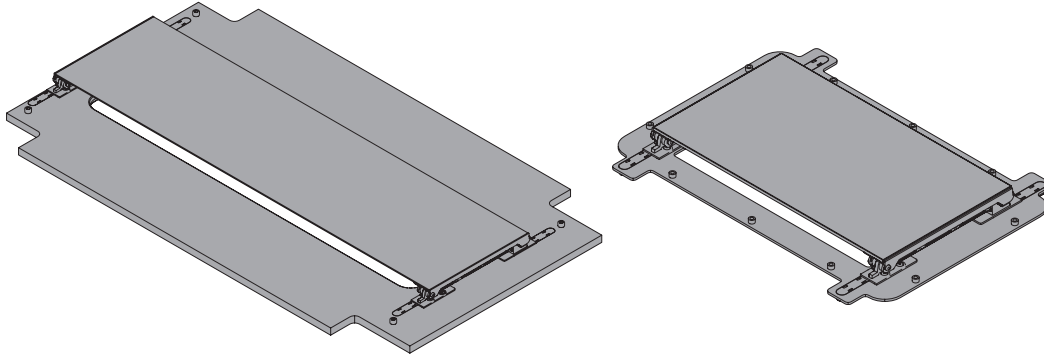

DE MONTAGE- UND BEDIENUNGSANLEITUNG

EN ASSEMBLY AND OPERATING INSTRUCTIONS

FR INSTRUCTIONS DE MONTAGE ET D'UTILISATION



DE

Inhalt	2
Sicherheitshinweise.	
Dualklappe & Dualklappe mini öffnen/schließen	3
Dualklappe und Dualklappe mini	
Verkabelung	4
Pflegehinweise	5

EN

Content	2
Safety instructions.	
Opening/closing dual flap and dual flap mini	3
Cabling dual flap and dual flap mini	4
Cleaning Instructions	6

FR

<i>Sommaire</i>	<i>2</i>
<i>Consignes de sécurité.</i>	
<i>Ouvrir/fermer la double trappe et double trappe mini</i>	<i>3</i>
<i>Câblage la double trappe et double trappe mini</i>	<i>4</i>
<i>Instructions d'entretien</i>	<i>7</i>

SICHERHEITSHINWEISE. DUALKLAPPE UND DUALKLAPPE MINI ÖFFNEN/SCHLIESSEN
SAFETY INSTRUCTIONS. OPENING/CLOSING DUAL FLAP AND DUAL FLAP MINI
CONSIGNES DE SÉCURITÉ. OUVRIR/FERMER LA DOUBLE TRAPPE ET DOUBLE TRAPPE MINI

3

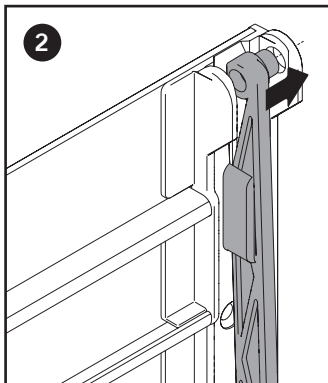
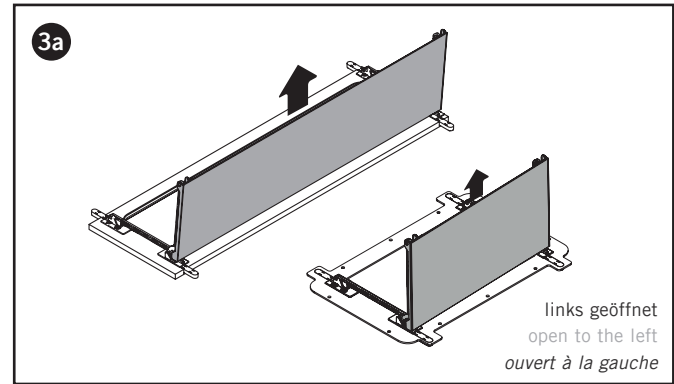
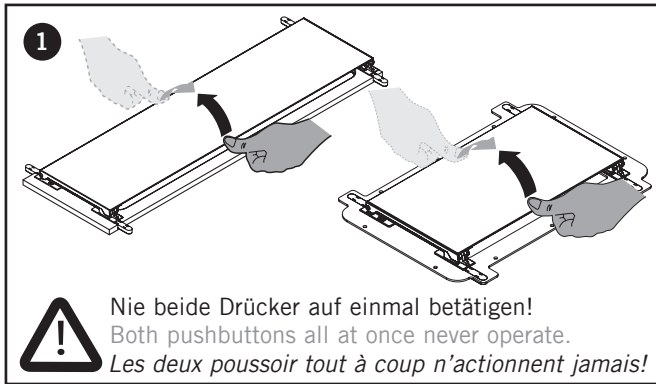

Falls die Dualklappe ausrastet,
einfach Klappenhebel wieder
reindrücken.

If the dual flap unlatches, just
push in the flap lever again.

*Si la double trappe se déclenche,
appuyez simplement à
nouveau sur le levier du volet.*

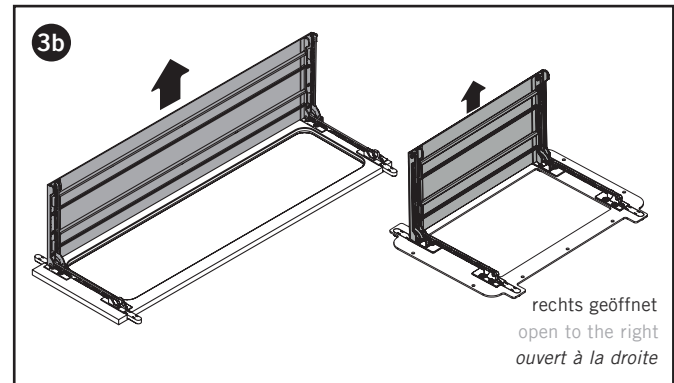

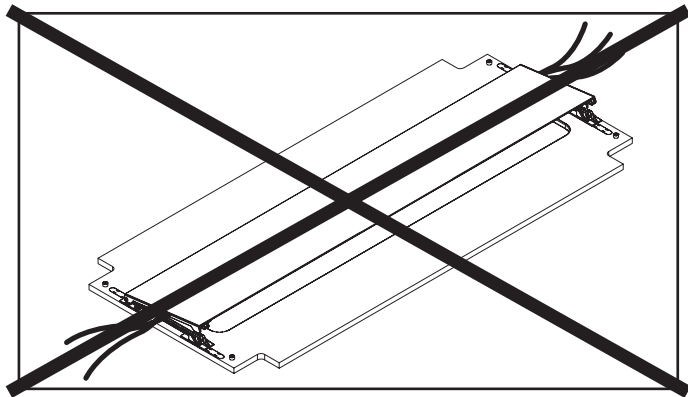
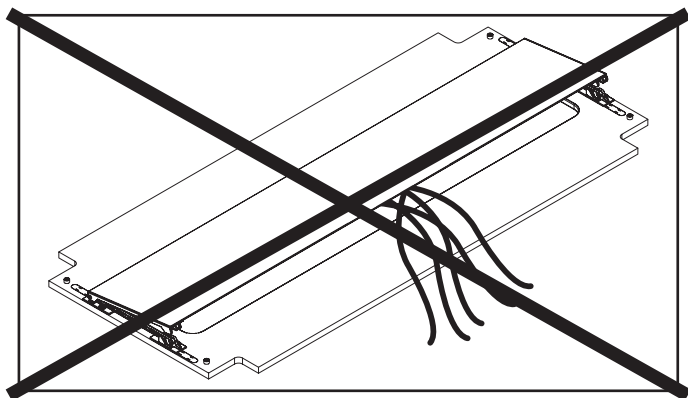

Kabel sauber verlegen!
Lay the cables clean.
Poser les câbles propres!

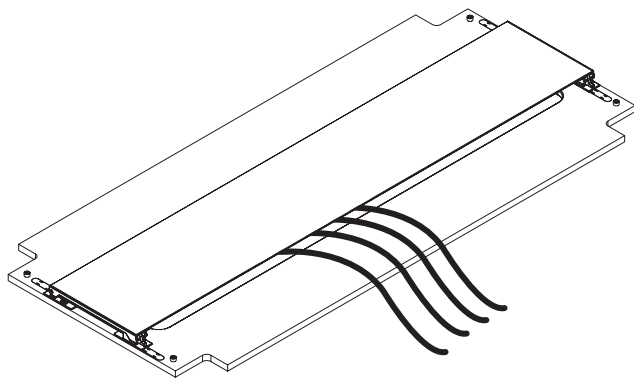

Eine schonende und sachgemäße Reinigung der Oberflächen Ihrer Möbel und Wände ist besonders wichtig, um deren optimalen Zustand möglichst lange zu erhalten.

Grundsätzlich empfiehlt sich die Reinigung mit einem feuchten, fusselfreien Tuch, befeuchtet mit reinem Wasser ohne jeglichen Zusatz von Reinigungsmitteln, Möbelpolituren oder dergleichen.

Sollte eine Reinigung mit einem feuchten Tuch nicht ausreichen, ist die vorsichtige Verwendung von mildem Kunststoffreiniger ohne Scheuermittelzusatz auf Melaminoberflächen zulässig.

Bei offenporig lackierten Furnieroberflächen (Eiche, Nuss und Bambus) ist die Verwendung von Holzpolituren zu vermeiden. Diese legen sich in die offenen Poren, verschließen sie und lassen die Oberfläche nach einiger Zeit speckig aufglänzen. Das gewünschte seidenmatte und offenporige Furnierbild wird so ruiniert. Bei geschlossenporig lackierten Furnieroberflächen (Buche und Ahorn) können handelsüblich erhältliche Möbelpolituren verwendet werden. Sie füllen feinste Kratzer im Lack auf und decken diese relativ gut ab. Auch hier ist ein stärkerer Glanz der Oberfläche kaum zu vermeiden.

Verwenden Sie keinesfalls silikonhaltige Polituren, scharfe Reinigungsmittel mit Zusätzen von Ammoniak („Salmiakgeist“), Alkohol oder Weichmachern. Dasselbe gilt für kratzende Reinigungsmittel mit Scheuerzusätzen.

Glas und Stoffoberflächen sind nach den Vorgaben des jeweiligen Herstellers zu reinigen. Informationen bzw. Unterlagen dazu erhalten Sie von Ihrem Bene Betreuer.

Für Schäden an Oberflächen, die durch unsachgemäße Reinigung verursacht wurden, übernimmt Bene keine Haftung.



Kurt Eichhorn
(Leiter QSE Management)



Bernhard Kronnerwetter
(Direktor Produktion)



ENTSORGUNG

Entsorgungshinweise finden Sie im Nachhaltigkeitsbericht unter: <http://www.bene.com>

Gentle and proper cleaning of furniture surfaces and partition walls is especially important in retaining their optimum condition for as long as possible.

We generally recommend cleaning with a moist, fluff-free cloth, moistened with pure water without the addition of any cleaning agents; furniture polishes or similar.

If cleaning with a damp cloth proves not to be adequate, careful use of a mild plastics cleaner without abrasive additive is admissible on melamine surfaces.

Wood polishes must not be used on open-pored lacquered veneer surfaces (oak, walnut and bamboo). This settles into the open pores, closes them and gives the surface a greasy, glossy appearance after a while. The desired semi-gloss and open-pored veneer appearance is ruined.

Furniture polishes available off-the-shelf can be used for closed-pore lacquered surfaces (beech and maple). They fill the finest of scratches in the lacquer and cover them up relatively well. An enhanced glossy appearance of the surface is difficult to prevent.

Never use polishes containing silicon, caustic cleaning agents with ammonia additives, alcohol or softeners. The same applies for scratching cleaning agents with abrasive additives.

Glass and material surfaces are to be cleaned in accordance with manufacturer's instructions. Please contact Bene for information and documentation on this matter.

Bene can not assume any liability for damage to surfaces caused as a result of improper cleaning.



Kurt Eichhorn
(Head of QSE Management)



Bernhardt Kronnerwetter
(Director Production)



DISPOSAL

Instructions for the disposal of Bene products can be found in the sustainability report at: <http://www.bene.com>

Un nettoyage des surfaces de vos meubles et cloisons doit être effectué avec le plus grand soin afin de les conserver le plus longtemps possible en bon état.

L'entretien doit être effectué à l'aide d'un chiffon humide et sans peluche. Humidifié avec de l'eau, sans addition de produit de nettoyage et de polissage ou analogue.

Si toutefois le nettoyage à l'aide d'un chiffon humide ne suffit pas, l'utilisation d'un produit nettoyant pour matière synthétique, doux, sans, détergent est autorisé sur les surfaces en mélamine.

Pour les surfaces d'ébénisterie laquées à pores ouverts (chêne, noyer et bambou), l'utilisation de produits de polissage du bois doit être évitée. Ceux-ci s'installent dans les pores ouverts, se referment et laissent des résidus grassex sur la surface après quelque temps. La surface d'ébénisterie, qui doit être satinée et à pores ouverts, est par conséquent endommagée.

Les surfaces d'ébénisterie laquées à pores fermés (hêtre et érable) peuvent être nettoyées à l'aide de produits de polissage issus du commerce. Ceux-ci remplissent les égratignures les plus fines et les surfaces sont relativement bien recouvertes. Ici aussi, une brillance plus forte de la surface survient le plus souvent.

N'utilisez par conséquent aucun produit de polissage contenant de la silicone, des nettoyeurs à cires contenant de l'ammoniac (« eau ammoniacale »), de l'alcool ou des plastifiants. Il en va de même pour des nettoyeurs récurants contenant des additifs abrasifs.

Les surfaces en verre et tissu doivent être nettoyées selon les consignes des fabricants respectifs. Les informations, la documentation, sont disponibles chez votre conseiller Bene.

Bene se dégage de toute responsabilité concernant les surfaces endommagées suite à une utilisation inappropriée.

Kurt Eichhorn
(Responsable de QSE Management)

Bernhardt Kronnerwetter
(Directeur Production)



RECYCLAGE

Rapport de développement durable disponible à l'adresse suivante: <http://www.bene.com>

BENE WIRKT NACHHALTIG

Bene sieht sich als Vorreiter hinsichtlich eines verantwortungsbewussten Umweltmanagements. Bei Bene umfasst dies alle Unternehmensbereiche von der Produktentwicklung und Beschaffung, über Produktion und Logistik bis hin zur Produktverwertung. Bene definiert Ökologie als zentrales Element seiner verantwortungsvollen und nachhaltigen Unternehmensstrategie. Bene versteht die gesetzlichen Bestimmungen als Mindestanforderungen und strebt in der gesamten Unternehmensgruppe einen höheren und nachhaltigeren Umweltschutz an. Der Bene Grundsatz in der Umweltpolitik lautet: Vermeiden – Verringern – Verwerten – Entsorgen.

BENE WORKS SUSTAINABLY

Bene plays a leading role in responsible environmental management. It is practiced throughout all company divisions - from product development, procurement, production and logistics to product recycling. Bene considers ecology to be a central element of its responsible and sustainable corporate strategy. Bene sees the legal regulations as minimum requirements and strives for better and more sustainable environmental protection throughout the group. The Bene principle in environmental policy is: Avoidance - Minimisation - Recycling - Disposal.

LES PRODUITS BENE SONT FAITS POUR DURER

Bene joue un rôle précurseur en matière de gestion responsable de l'environnement. Celle-ci concerne tous les domaines d'activité de l'entreprise : éco-conception, approvisionnement des matières, fabrication, logistique, cycle de vie et recyclage des produits. Bene définit l'écologie comme deuxième élément de sa stratégie responsable et durable d'entreprise, considérant les règles légales en vigueur comme des exigences minimales demandées et aspirant au sein du groupe à une protection plus importante et plus durable de l'environnement.

Le principe que suit Bene pour sa politique environnementale est : Éviter – Réduire – Recycler – Éliminer.

